



## Exercice de Productique : Programmation ISO

# CORRIGÉ

- D'après l'image et les commentaires, compléter le programme ISO.

Ressource : Programmation ISO

Programmation en relatif : **G91**

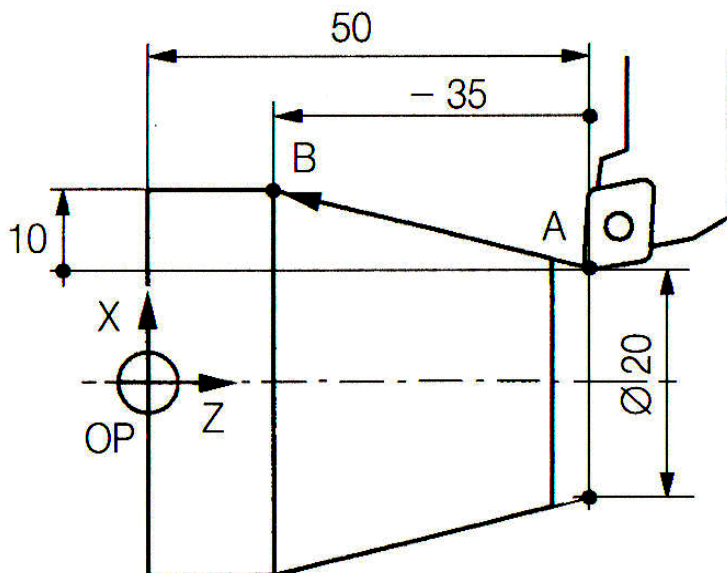

N30 .....

.....

(aller au point A)

N100 ~~X~~ **X20 Z150**

(aller au point B en relatif)

N110 ~~X~~ **G91 X10 Z-35**

.....

N150 .....