

(A) PROCÉDURES d'ARRÊT et de REMISE en ROUTE

(F) PROCÉDURES de FONCTIONNEMENT

CI = Conditions Initiales = Sca5.Sd0.Ss0.Sc0.KMP

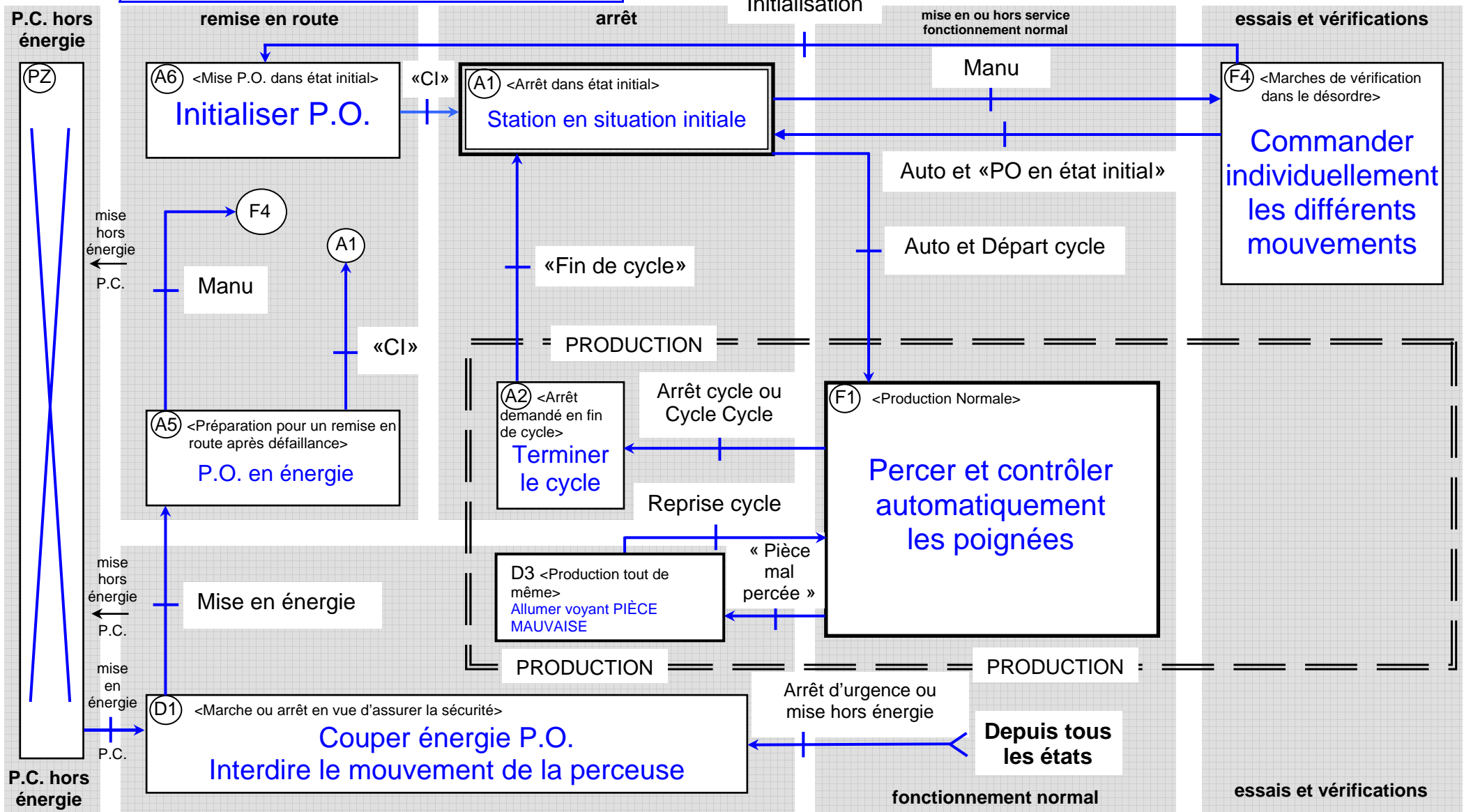

(D) PROCÉDURES en DÉFAILLANCE de la Partie Opérative (P.O.)

(F) PROCÉDURES de FONCTIONNEMENT